

# ŻALUZJE ZEWNĘTRZNE

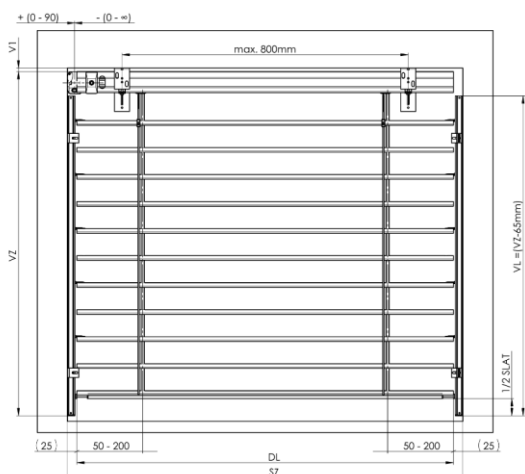

przewodzenie listwą boczną - prostopadły

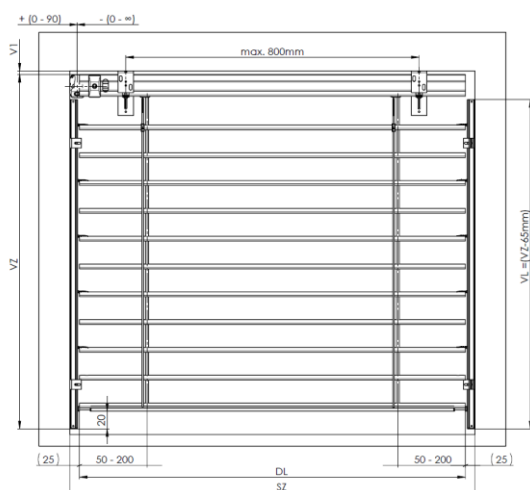

przewodzenie listwą boczną – nie prostopadle

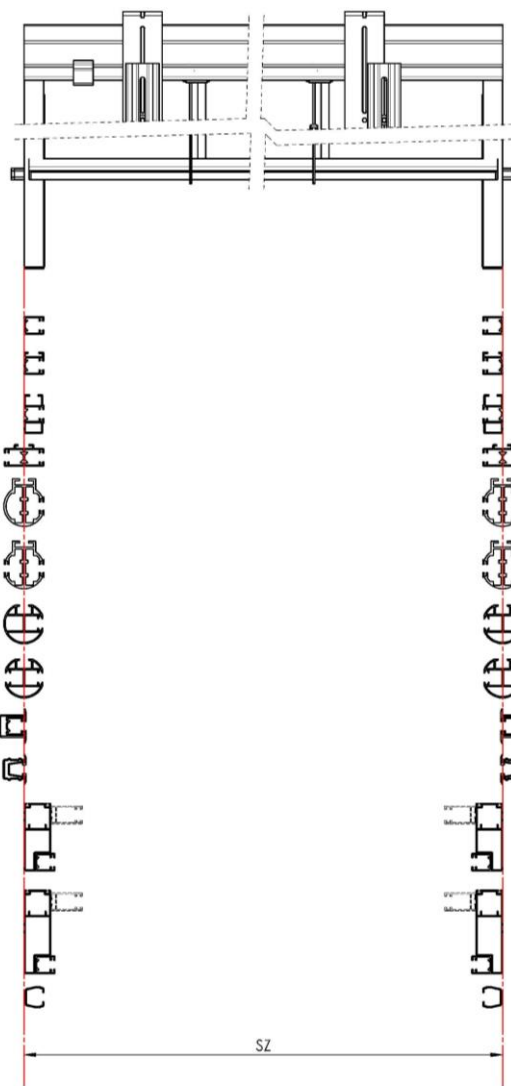

SZ - szerokość żaluzji

VZ - wysokość żaluzji

DL - długość lameli

VL - długość listwy prowadzącej, VL = VZ - 65 mm

V1 – wysokość uchwytu żaluzji

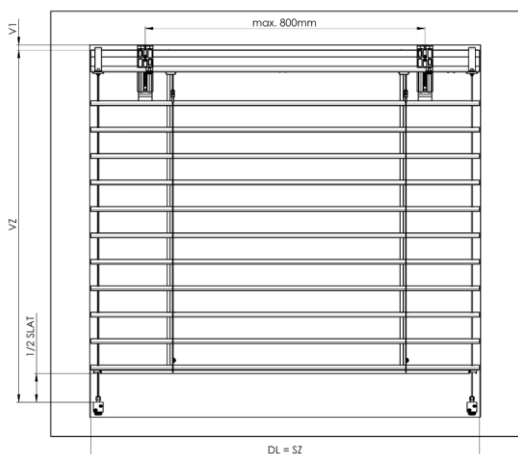

przewodzenie linką - prostopadły

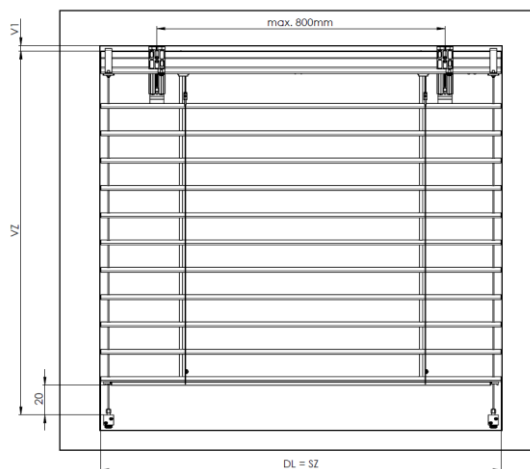

przewodzenie linką – nie prostopadłe

## 1. WYMIERZENIE STANDARDOWEJ ŻALUZJI

SZ - szerokość żaluzji

VZ - wysokość żaluzji

DL - długość lameli

VL - długość listwy prowadzącej,  $VL = VZ - 65 \text{ mm}$

V1 – wysokość uchwyty żaluzji

Szerokość i wysokość mierzymy zawsze minimalnie w trzech miejscach. Wymiar produkcyjny żaluzji jest zawsze najmniejszą zmierzoną wartością. Zasadniczo wymierzamy dopiero po osadzeniu w otworze budowlanym ramy, ew. okna, po dokończeniu ościeża zewnętrznego i wewnętrznego, łącznie z parapetami. Sposób wymierzenia żaluzji zewnętrznych jest na tyle specyficzną sprawą, że stronę techniczną zalecamy zawsze konsultować na budowie. Są też możliwe inne specyficzne rozwiązania.

Górny profil jest w przypadku obsługi silnikiem skrócony o 5 mm. W razie obsługi korbką długość górnego profilu zależy od przemieszczenia przekładni. Pozycja przekładni (możliwe przemieszczenie) w górnym profilu zależy od konkretnego osadzenia ramy okna, ościeża. Rozstaw drabinki zależy od wyboru sposobu obsługi (waha się w zakresie 50 – 200 mm)

**UWAGA! Dla żaluzji ukośnych podajemy wszystkie dostępne parametry.(Szerokość, większa wysokość, mniejsza wysokość, długość przeciwprostokątnej)**

**żaluzje ukośne są produkowane tylko w wariantcie z silnikiem z prowadzeniem linką, która wymaga specjalnego napinania.**

**(patrz załącznik niniejszej instrukcji)**

## 2. MONTAŻ

Montaż może przeprowadzać wyłącznie wykwalifikowany specjalista!

Przygotowanie budowlane do montażu: gotowe ościeże, wymalowana elewacja, gotowe parapety zewnętrzne.

KONTROLA:

- przed montażem zalecamy przeprowadzenie kontroli wszystkich części przy dostawie towaru, co zapobiegnie ewentualnym problemom. Ewentualne braki lub zastrzeżenia dotyczące montażu lub samej żaluzji należy zgłaszać producentowi.

NARZĘDZIA DO MONTAŻU:

1. Metr zwijany
2. Poziomnica
3. Ołówek
4. Młotek
5. Wiertarka elektryczna i wiertła według materiału podkładu
6. Wiertarka akumulatorowa
7. Nasadka magnetyczna
8. Bity PZ2, PH2, nasadka magnetyczna do łbów sześciokątnych 8 i 10
9. Komplet kluczy imbus
10. Kabel montażowy
11. Mała grzechotka i orzech 8
12. Klucz do nakrętek nr 10 i 13
13. Komplet śrubokrętów izolowanych elektrotechnicznych

PODSTAWOWE TYPY MONTAŻU:

a) Skrzynka widoczna

SPOSÓB MONTAŻU:

1. Zmierzyć otwór i porównać z gotową przygotowaną żaluzją, skontrolować obsługę.
2. Rozplanować umieszczenie uchwytów żaluzji tak, aby nie sięgały do tekst. taśm (minimalna odległość od łożyska 100mm)
3. Umocować poziomo uchwyty. Zawsze dotrzymać liczby uchwytów według zaleceń dostawcy.  
Jtrzeba uwzględnić umieszczenie uchwytów żaluzji w stosunku do podkładu nośnego, na ktrym będą mocowane. Powodem jest prawidłowy dobór elementów mocujących z punktu widzenia nośności i eliminacji możliwości występowania rezonansu. Wskazane jest użycie izolowanych uchwytów żaluzji. Dla dobrego funkcjonowania żaluzji montować uchwyty min. 100 mm od najbliższego łożyska montowanej żaluzji.

4. Zasunąć żaluzję do obejm w uchwytach i zabezpieczyć. Nie dokręcać śrubek obejm.
5. Przygotować przepust do obsługi korbką lub sznurkiem. Jeżeli jest obsługa elektryczna, podłączyć wtyczkę. 6. Od wewnątrz zamontować przepust korbki, jeżeli trzpień jest długi, skrócić na potrzebną długość. Przeciągnąć nieskończony sznurek wytworzonym otworem. Zamontować osłonę przepustu sznurka.
7. Dokręcić śrubko na obejmach w uchwytach.
8. Nasadzić na prowadnice lameli listwy prowadzące, które już posiadają uchwyty listew prowadzący i zamontować je na ramę okna lub do ościeża (w przypadku montażu do ościeża nie używa się uchwytów listew prowadzących i listwę prowadzącą montuje się przez otwory w listwie prowadzącej). Listwy prowadzące muszą być zamontowane pośrodku górnego profilu żaluzji.
9. Opuścić żaluzję do dolnej pozycji (zamontować uchwyty linki, jeżeli żaluzja ma lamele prowadzone linką). Jednocześnie przeprowadzić kontrolę, czy listwy prowadzące nie zaciskają lameli. Skontrolować pionową pozycję listew prowadzących.
10. Z opuszczonymi lamelami nasadzić skrzynkę kryjącą na uchwyty. Wetknąć przedłużenie uchwyty (dokręcić śrubkę mocującą) do kieszeni wytworzonej na blasze kryjącej i przez otwór w uchwycie żaluzji zabezpieczyć blachę kryjącą śrubą (wkrętem Tex).  
Blachy kryjące muszą być mocno umocowane do swojego podłoża.
11. Kontrolę żaluzji napędzanej silnikiem przeprowadzić kablem montażowym, ewentualnie doregulować pozycje krańcowe silnika i podłączyć żaluzję do kabla zasilającego.
12. Umocować uchwyt korbki w pomieszczeniu. Podłączyć włącznik do obsługi według dostarczonego schematu połączeń.

W razie niestandardowego montażu i użycia nieadekwatnych elementów mocujących producent nie odpowiada za występowanie rezonansu i niepożądanych dźwięków.

b) Skrzynka kryjąca wbudowany do systemu ocieplenia lub płaszcz obwodowego

#### SPOSÓB MONTAŻU:

1. Zamontować uchwyty żaluzji do przygotowanej skrzynki w systemie ocieplenia lub płaszczu obwodowym budynku. Zawsze dotrzymać liczby uchwytów według zaleceń dostawcy.  
Trzeba uwzględnić umieszczenie uchwytów żaluzji w stosunku do nośnego podłoża, na którym będą mocowane.  
Powodem jest prawidłowy dobór elementów mocujących z punktu widzenia nośności, oraz wyeliminowanie występowania rezonansu. Wskazane jest użycie izolowanych uchwytów żaluzji. Dla dobrego funkcjonowania żaluzji montować uchwyty min. 100 mm od najbliższego łożyska montowanej żaluzji.

Po ociepleniu obiektu lub wykonaniu płaszcz obwodowego przebiega montaż żaluzji według poprzedniej instrukcji od punktu 4.

Uwaga:

Dla prawidłowego przeprowadzenia napięcia linki prowadzącej trzeba dotrzymać następującej instrukcji:

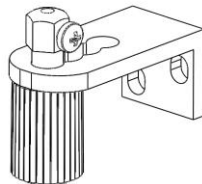

1. Po prawidłowym dobraniu umieszczenia konsoli i jej przykręceniu jest konieczne uwolnienie plastikowej tulei z nakrętką mechanizmu napinającego aż na skraj gwintu śruby napinającej. (odsłubować)
2. Następnie przeciągnąć otworem w śrubie napinającej linkę prowadzącą.
3. Cały mechanizm napinający docisnąć w górę do kospusu konsoli, przytrzymać linkę w lekko napiętym stanie i zabezpieczyć dokręcając śrubę M4 śrubokrętem krzyżowym.
4. Obracając plastikową tuleją o ok. 3 - 4 obroty, przeprowadzić napięcie końcowe linki prowadzącej żaluzji. Nadmiar linki spod konsoli usunąć.

Między górną powierzchnią konsoli wynoszącej i powierzchnią przylegania śruby napinającej trzeba zostawić napięty luz min. 2mm dla zapewnienia funkcjonowania segmentu napinającego.

5. Dotrzymanie tej instrukcji napinania linki prowadzącej zapewni prawidłowe funkcjonowanie całego wyrobu.

### Żaluzja ukośna - napinanie linki

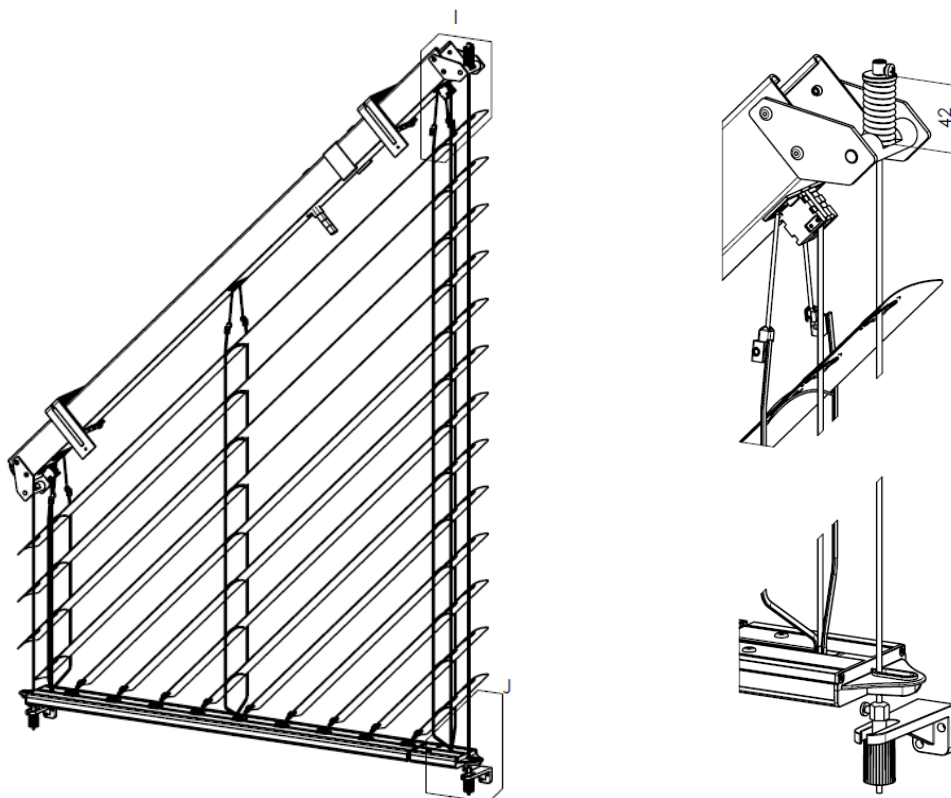

W przypadku ukośnych żaluzji zewnętrznych jest konieczny odpowiednie napięcie linki, aby nie dochodziło do jej dużego niepożądanego ruchu podczas wyciągania i opuszczania żaluzji.

Krótsza strona nie wymaga szczególnego napięcia, które przeprowadza się z pomocą zwykłego mechanizmu napinającego.

Siła naciągu linki wynosi ok. 100 N (10Kg).

Natomiast dłuższa strona posiada specjalny mechanizm sprężynowy w górnej części. W dolnej części jest standardowy napinak linki, bez włożonej sprężyny i ze śrubą całogwintową i z jej pomocą trzeba osiągnąć naciąg wymaganą siłą ok. 300 N (30 kg).

Kontrolę prawidłowego naciągu przeprowadza się przez zmierzenie ściśniętej górnej sprężyny, której długość wraz z pierścieniem dociskowym powinna wynosić około 42 mm. (patrz rys.)

W ten sposób uzyskuje się potrzebny naciąg linek prowadzących dla prawidłowego działania żaluzji zewnętrznych.

### **UWAGA!**

W przypadku ukośnych żaluzji w wersji z teleskopową listwą dolną jest konieczne przeprowadzanie bieżącej kontroli, aby zapobiec dostaniu się niepożądanych przeszkód do toru i mechanizmu tej listwy teleskopowej. (śnieg, lód, liście i inne przedmioty)

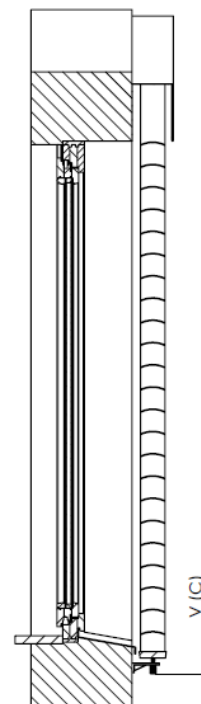
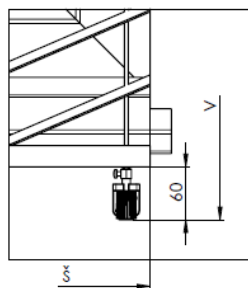
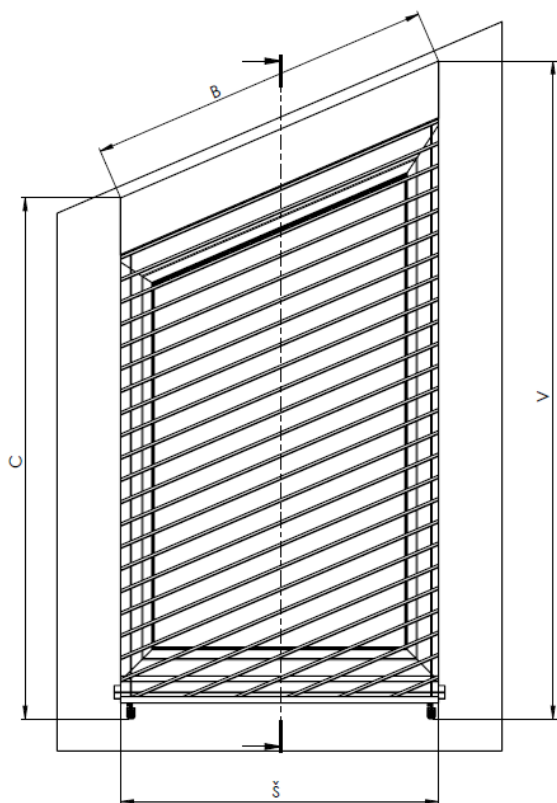
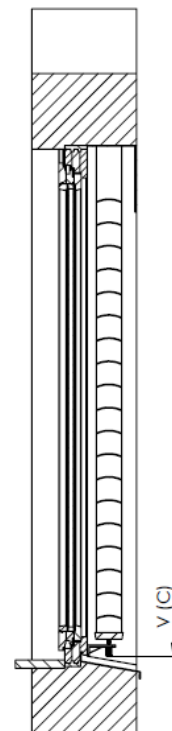
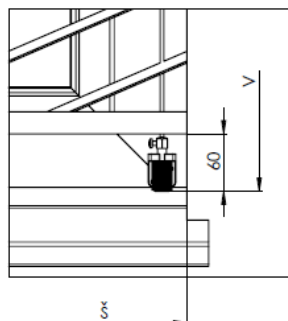
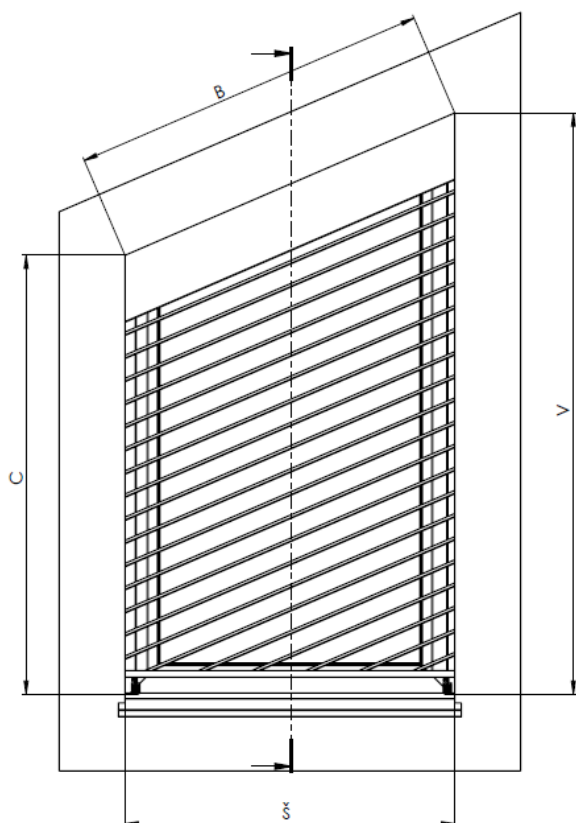

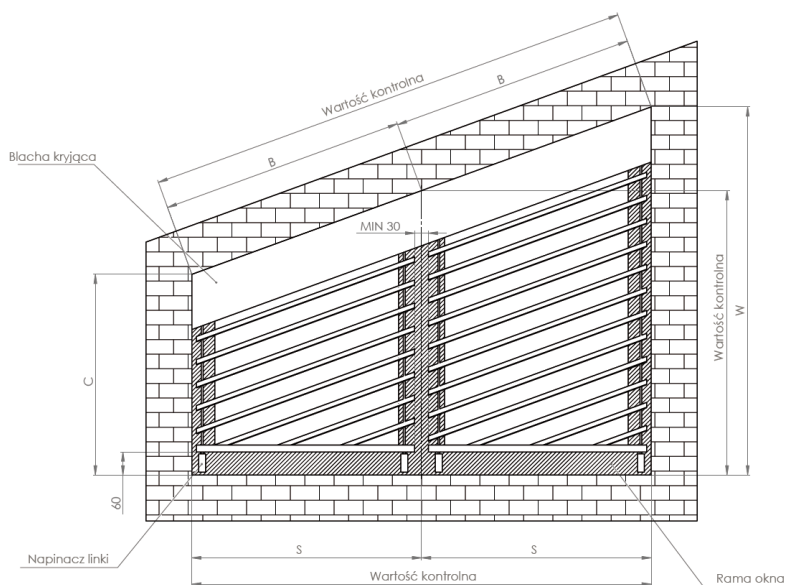
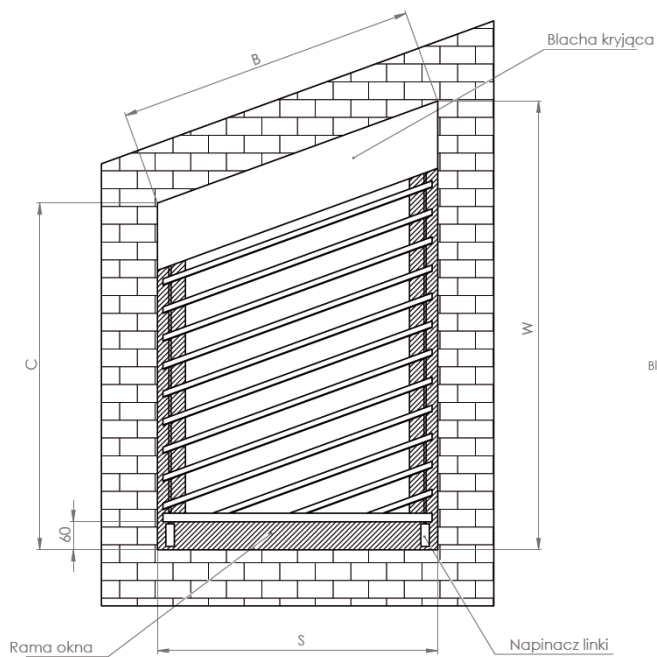
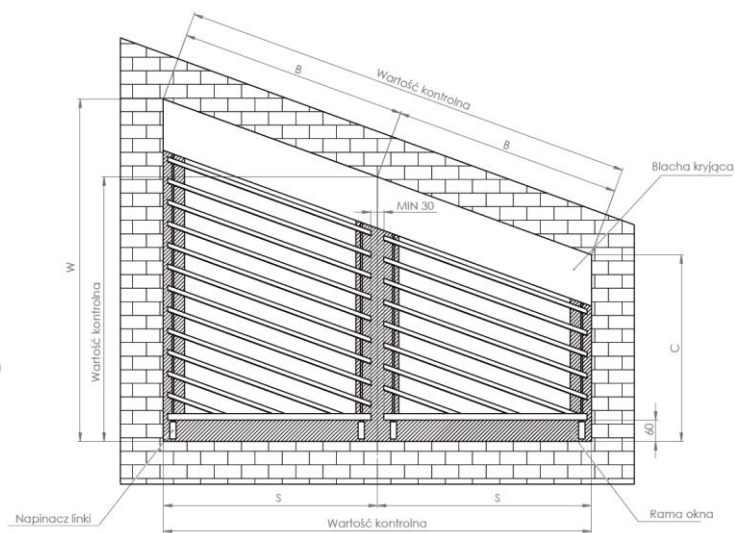
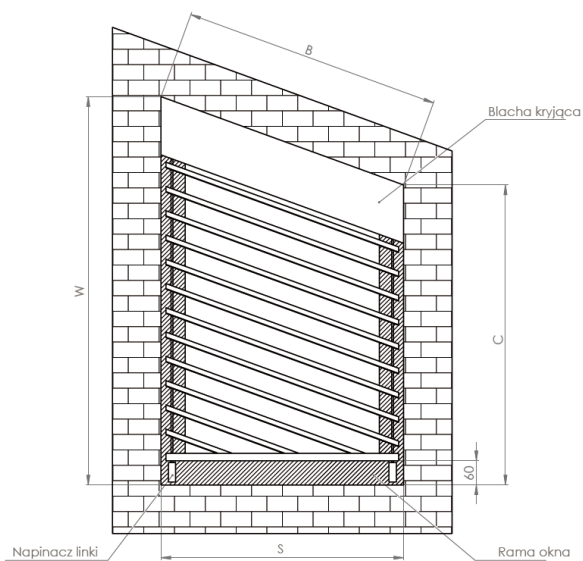

## Wymierzenie przed ościeże

Ilustracja przedstawia schematycznie umieszczenie żaluzji, żaluzję wymierza się z wnętrza

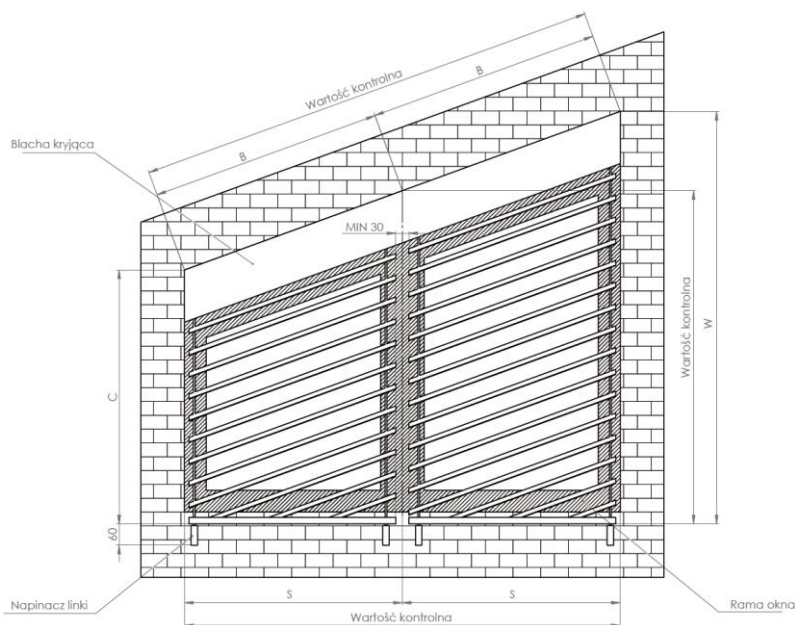
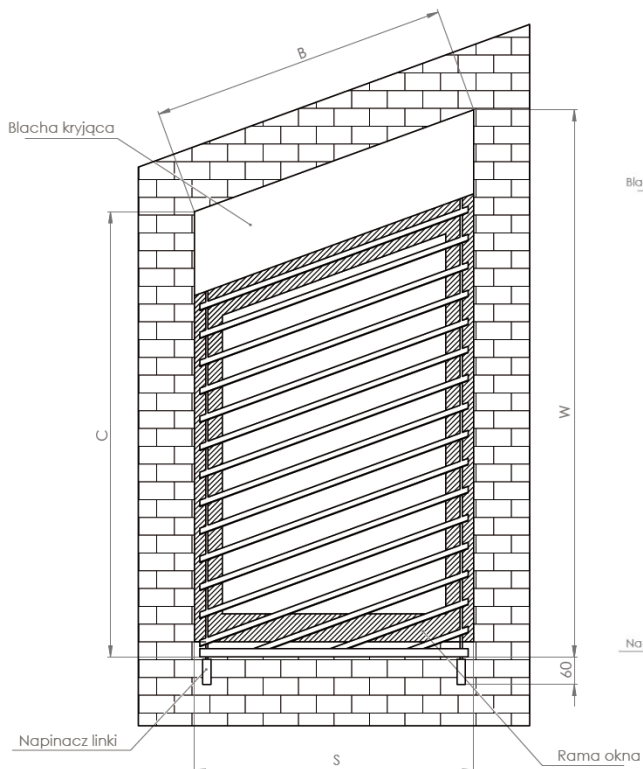
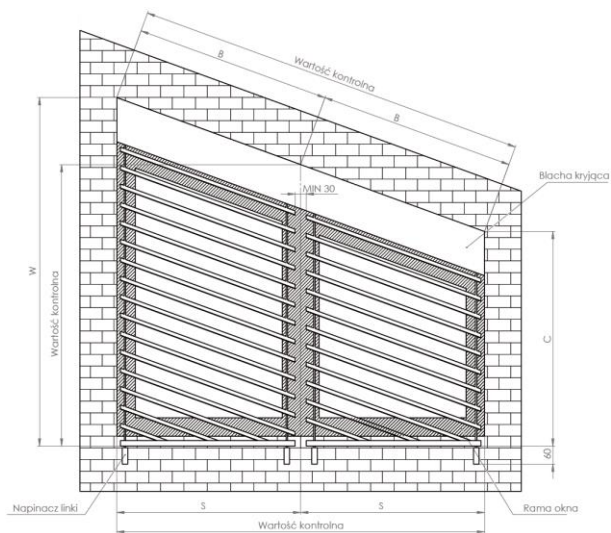
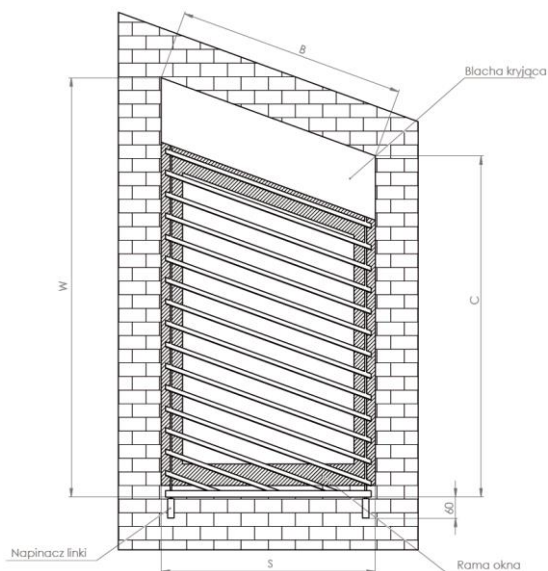

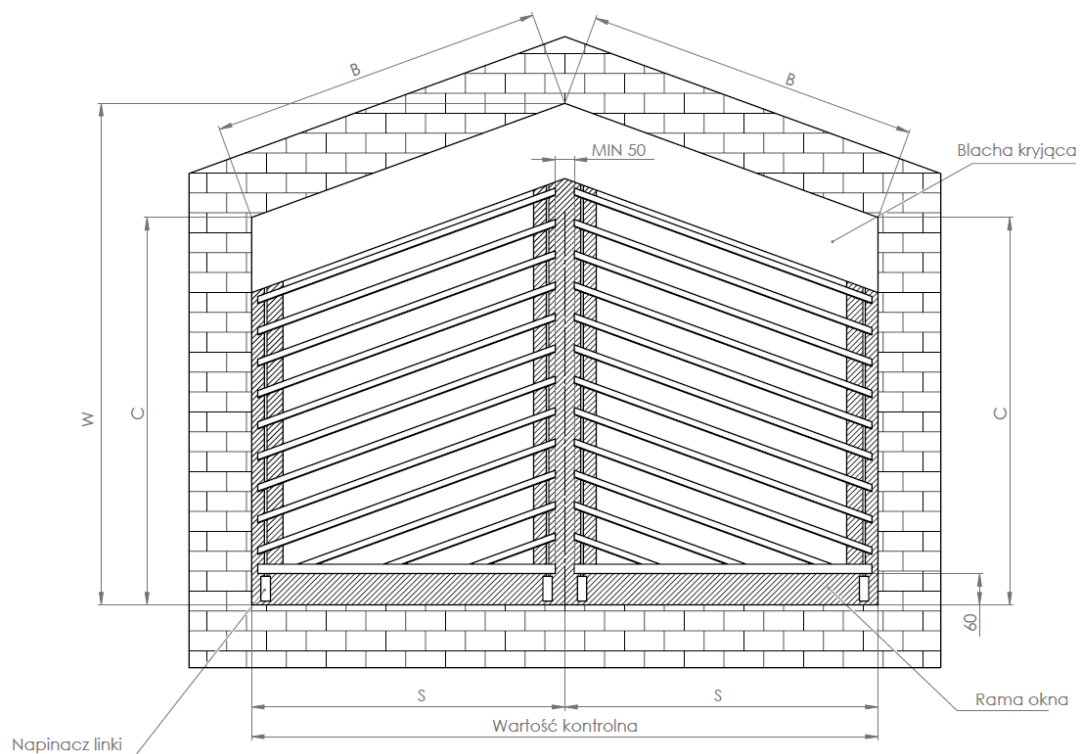
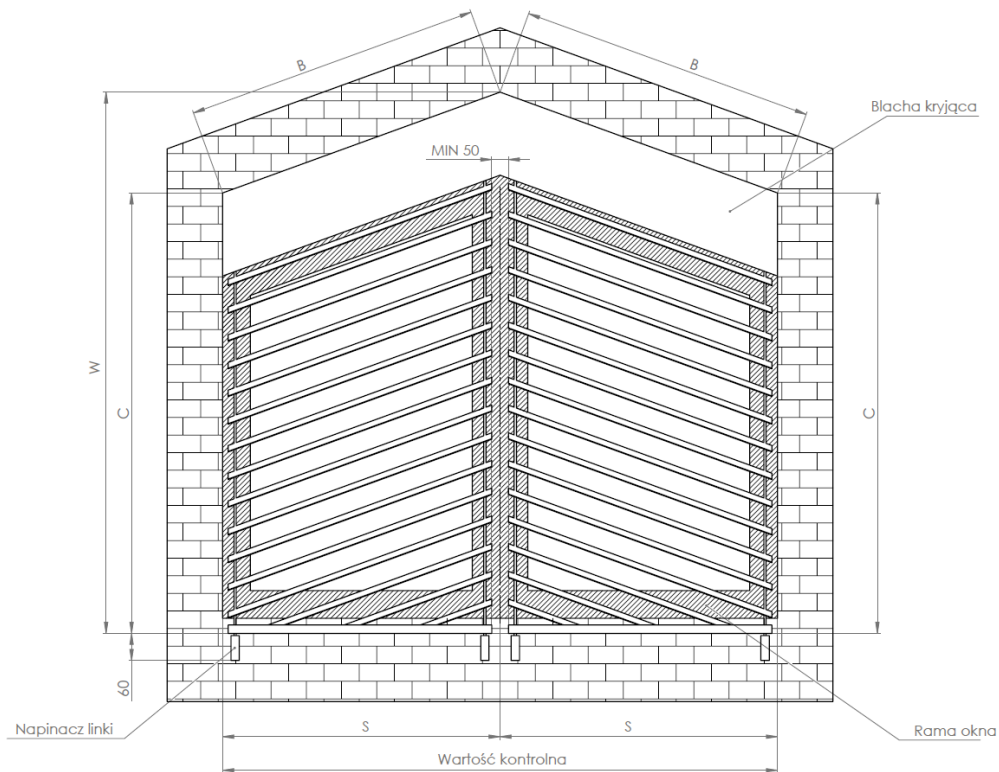

## PRZYKŁAD MONTAŻU

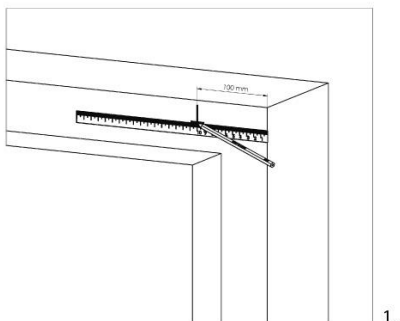

1.

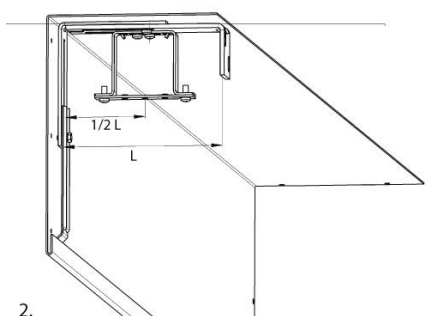

2.

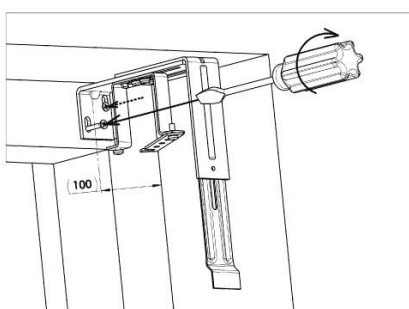

3.

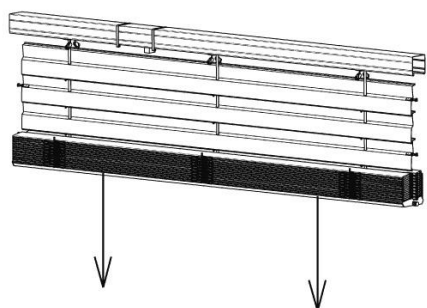

4.

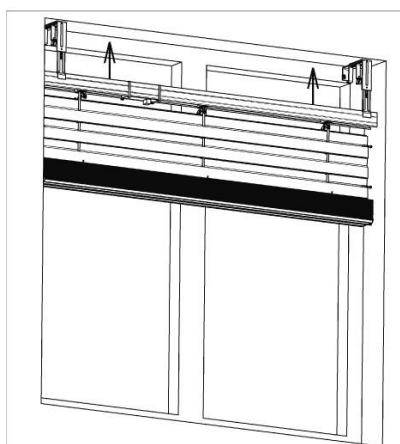

5.

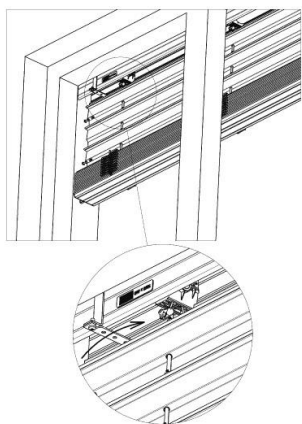

6.

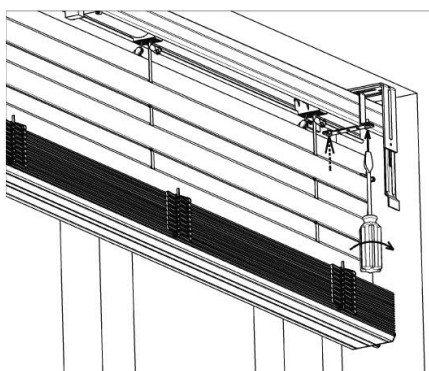

7.

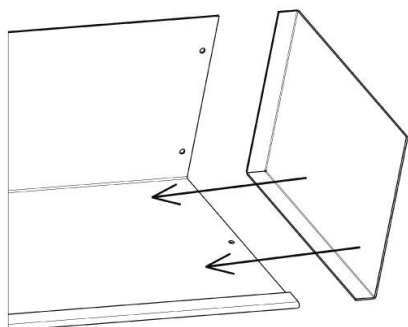

8.

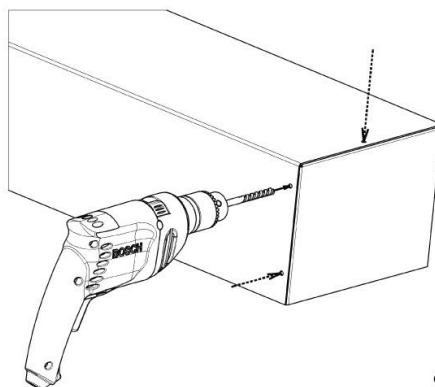

9.

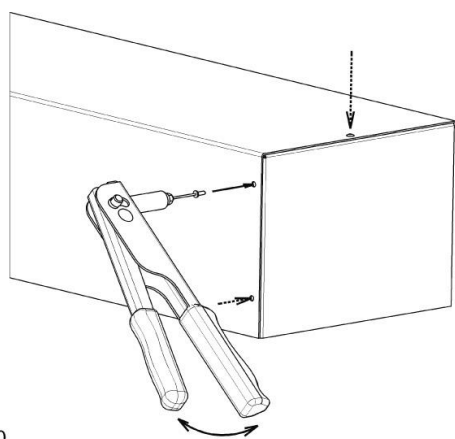

10.

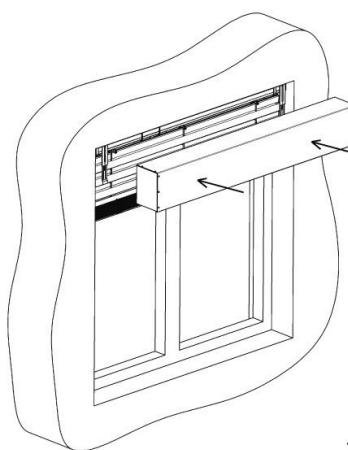

11.

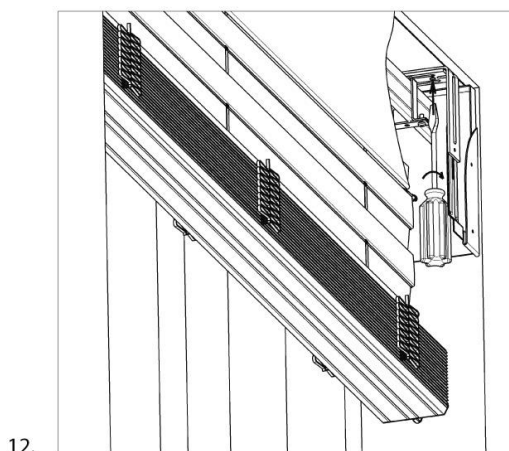

12.

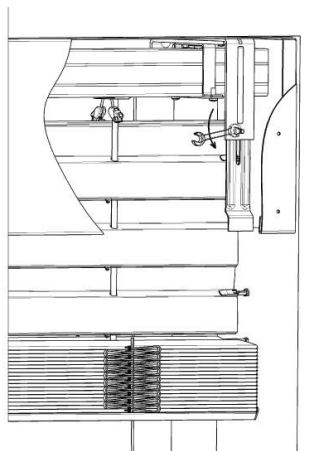

13.

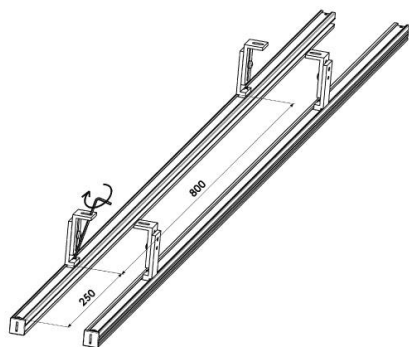

14.

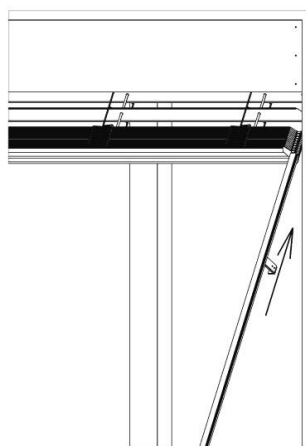

15.

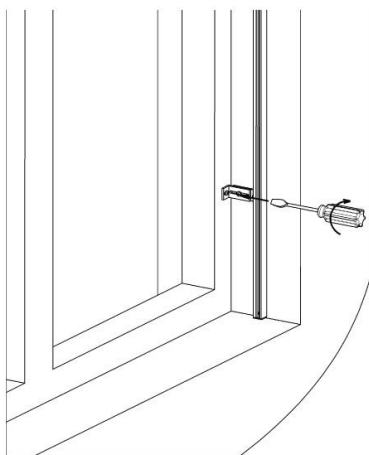

16.

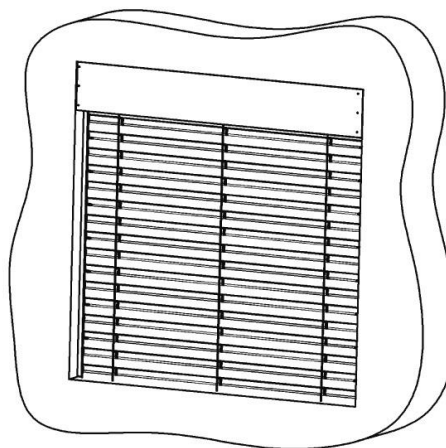

17.

## PODSTAWOWE TYPY MONTAŻU

Montaż żaluzji do wytworzonej kieszeni (sufit / ściana)

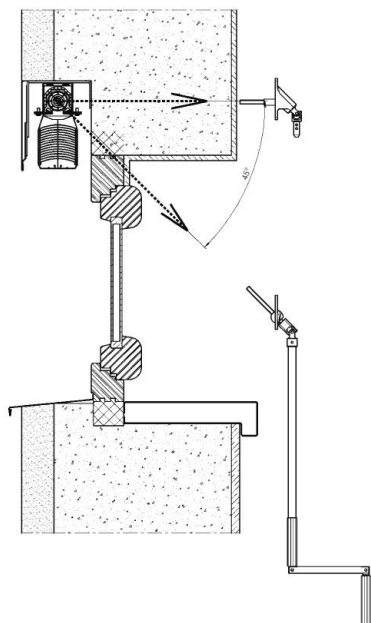

Montaż żaluzji do szpalety na ramę okna (sufit/ściana)

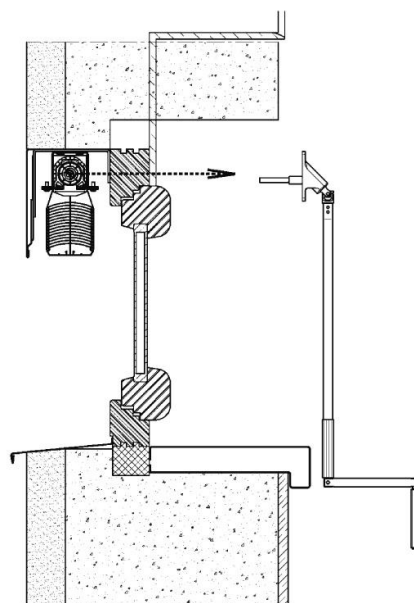

Montaż żaluzji do szpalety na profil rozszerzający (sufit/ściana)

